

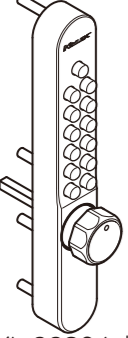

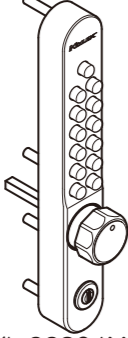

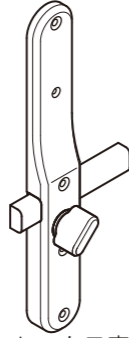

面付本締錠 取付説明書

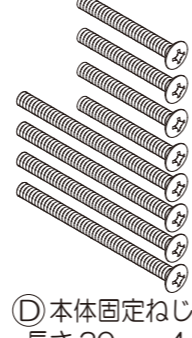

このたびは NAGASAWA 製品をご採用いただき、誠にありがとうございます。
 製品を正しく施工していただくために、本説明書の内容をご確認ください。
 引渡し時に、別紙取扱説明書（お施主様向）を、お施主様へお渡しください。
 締め付け時は、必ず手動ドライバーをご使用ください。電動ドライバーは使用しないでください。

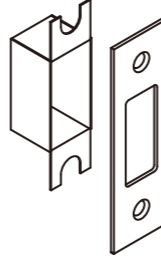
梱包内容一覧・表を参照のうえ、部品の有無をご確認ください。

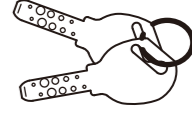
 A KL 22804 本体 1	 A KL 22804M 本体 1	 B キーレックス室内座 1	 C 樹脂ベース 厚さ 2 mm 1 厚さ 3.5 mm 1 厚さ 4.5 mm 1	 D 本体固定ねじ 長さ 30 mm 4 長さ 50 mm 4	 E 室内座固定用ねじ 長さ 25 mm 1	 F 面付受箱 1	 G 受座 set 1	 H 受座取付ねじ 長さ 25 mm 2	 I 取扱説明書 set 1	 J キー (22804M の I に同梱) 2
---	--	---	---	---	---	--	--	---	---	--

1 各部の名前

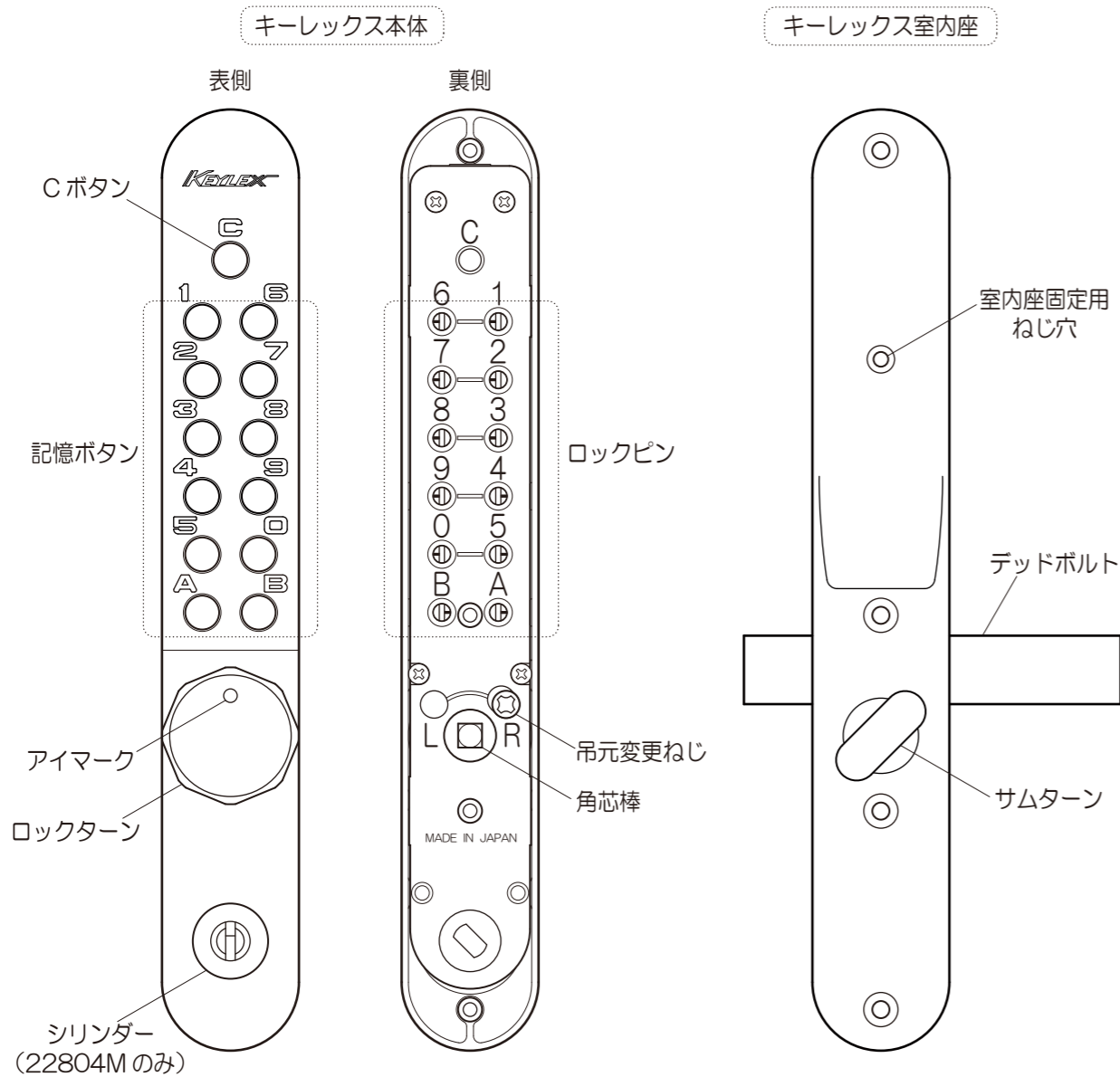

2 取付前の準備： 7 作動確認が終わるまで、扉は閉めないでください（クサビ等で扉を固定するとよい）

【1】扉の吊元の確認 キーレックス本体（ボタン側）から見て、扉の丁番が右か左のどちらについているかで判断します。

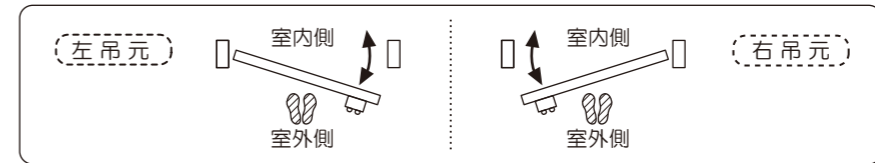

【2】A キーレックス本体裏の設定
 吊元変更ねじの位置 吊元にあわせて。工場出荷時は右吊元位置に取り付けてあります。左吊元時にはねじを入れ替えてください。
 L 側穴にねじのゆるみ止め剤がついています。吊元変更ねじはしっかりと締め付けてください。
 吊元変更ねじの入れ替え後は、ロックターンを回し作動確認をしてください。回れば入れ替え完了です。
 ロックターンが回らなければ、締め付け不足です。ねじを奥まで締め付けます。

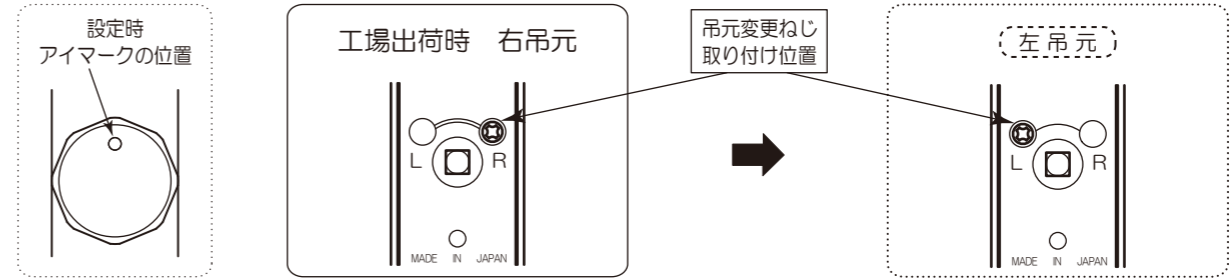

⚠ 吊元変更ねじの取付位置が吊元とあっていないと、解錠できなくなります。ご注意ください。

【3】扉と枠にあわせて、F 面付受箱、G 受座 set の取付方法を確認します。下図は取付例です。

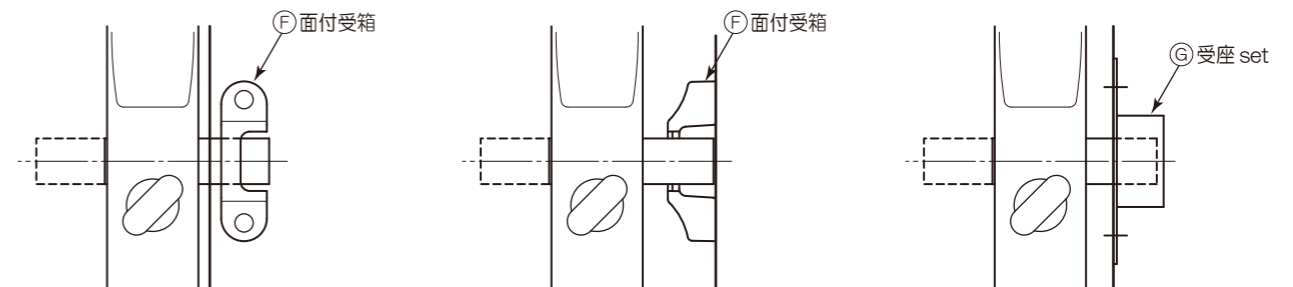

3 扉への取り付け穴加工

Ⓐ キーレックス本体・Ⓕ 面付受箱 Ⓖ 受座 set (納まりにあわせて使い分けてください) の取り付け穴加工をします (切欠図参照)。

4 記憶番号の確認

Ⓐ キーレックス本体にセットされている記憶番号を確認します。記憶番号を変更するときは、ここで起こいます。詳しくは取扱説明書の『記憶番号の変更手順』をご覧ください。

5 キーレックス 800 の取り付け

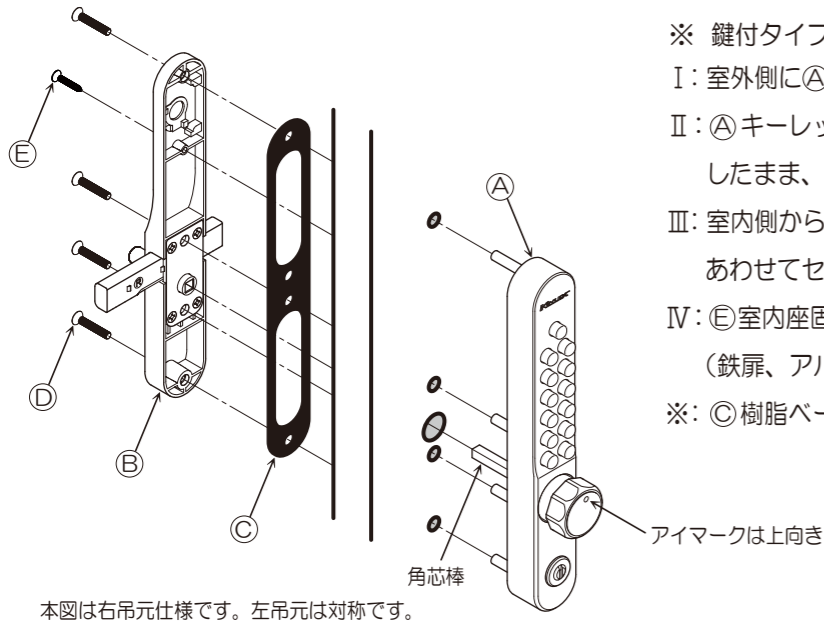

左吊元

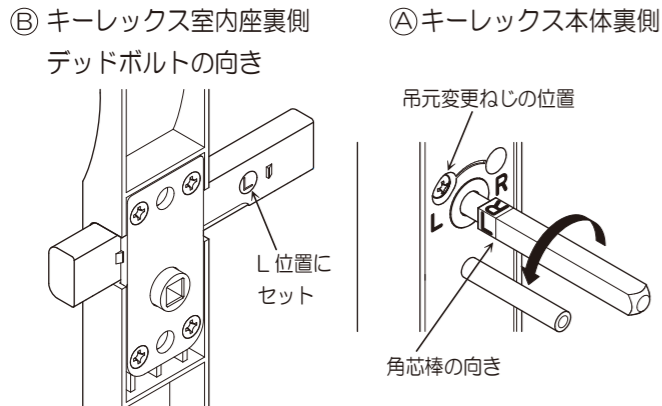

右吊元

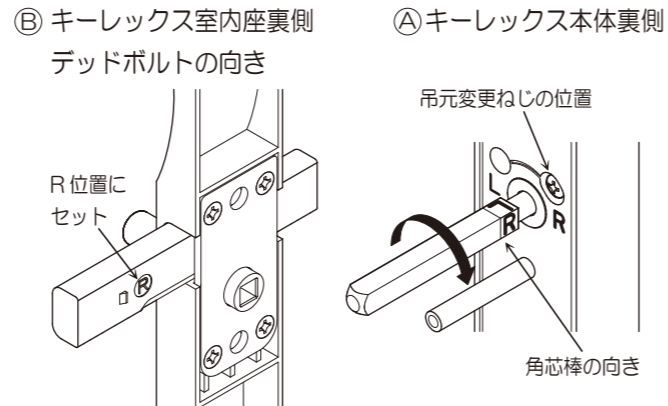

6 面付受箱・受座の取り付け

Ⓕ 面付受箱 Ⓖ 受座 set を枠に取り付けます。(納まりにあわせて使い分けてください)

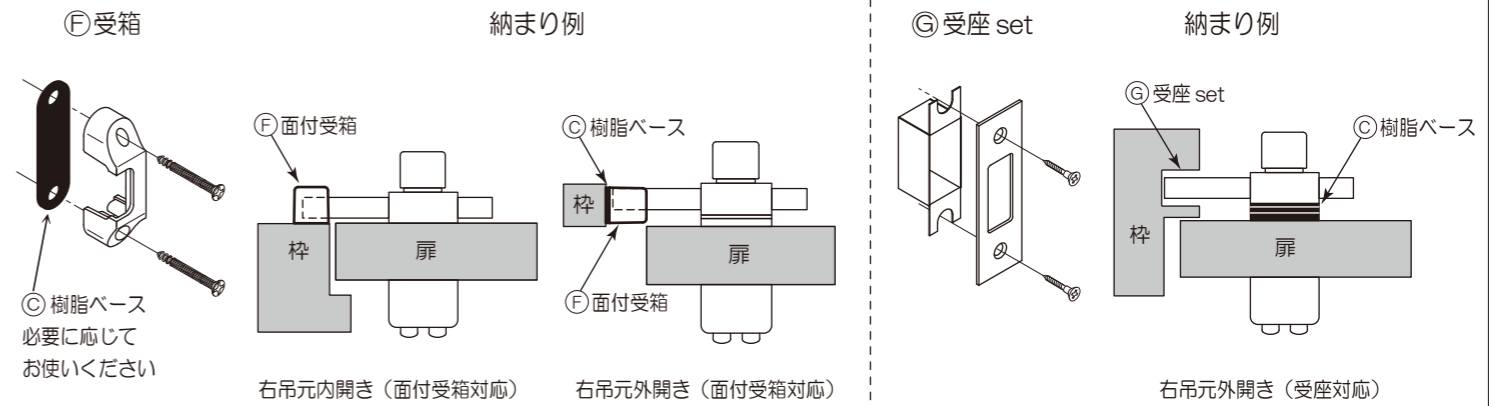

7 作動確認: ロックターン, サムターンが作動しない場合は、② ④ ⑤ をもう一度確認してください。

施錠: ①サムターンを回し、②デッドボルトが飛び出すことを確認します。

室内側

解錠: ①サムターンを回し、②デッドボルトが納まることを確認します。

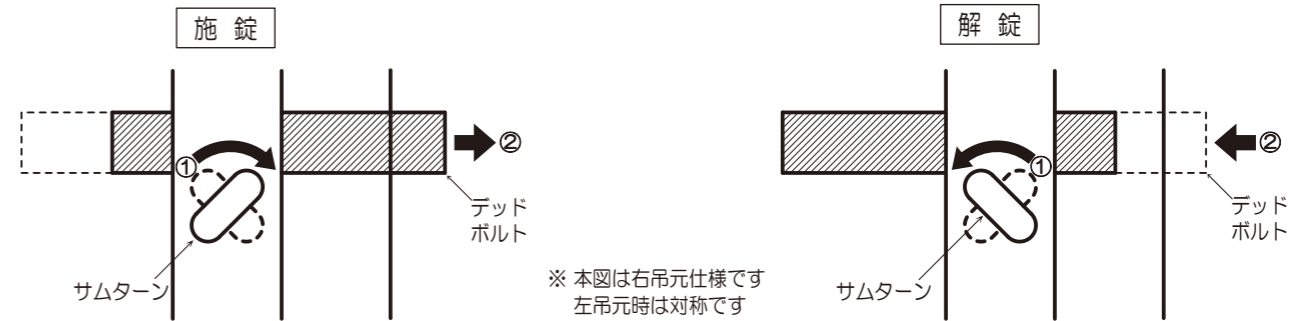

施錠: ①ロックターンを回し、②デッドボルトが飛び出すことを確認します。

室外側

解錠: ①C ボタンを押し、②正しい記憶番号を押します。
③ロックターンを回しきり、
④デッドボルトが納まることを確認します。
⑤ロックターンのアイマークを上位置に戻します。

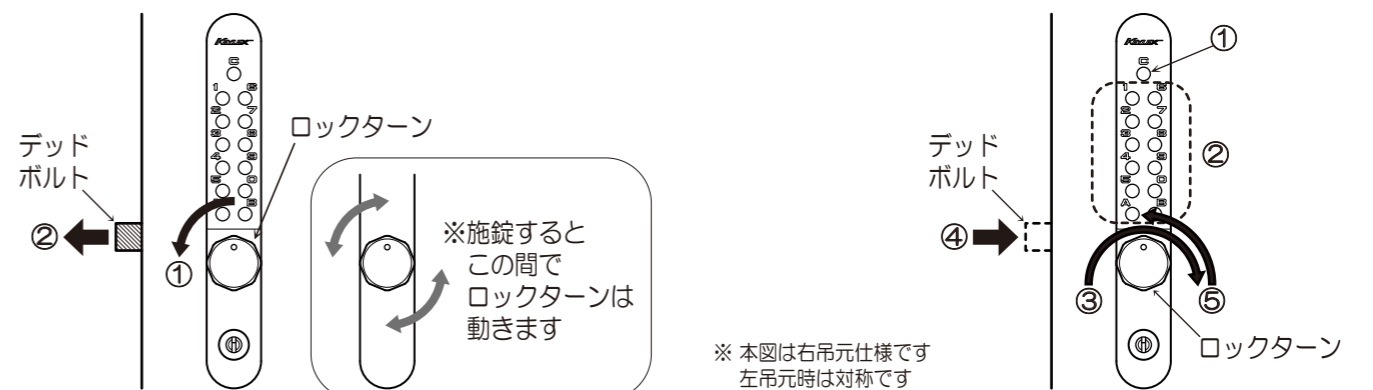

鍵付タイプの場合は、ボタン操作を行わずに、キー操作で開扉できます。

施錠: ①シリンダーにキーを入れて回し、②鍵が出ることを確認します。
解錠: ①シリンダーにキーを入れて回し、②鍵が納まることを確認します。



株式会社 長沢製作所

東京支店 TEL. 03-5383-1811 (代) 福岡出張所 TEL. 092-524-7031 (代)
 FAX. 03-5967-3103 FAX. 092-524-7032
 大阪支店 TEL. 06-6783-5091 (代)
 FAX. 06-6783-5092

www.nagasawa-mfg.co.jp