

面付引戸自動施錠 切欠図

品番 (片面仕様)

K328C, K328CM, K328CL, K328CG
K328CMH, K328CLH, K328CGH

品番 (両面仕様)

K368, K368M, K368L, K368G

このたびはNAGASAWA 製品をご採用いただき、誠にありがとうございます。
製品を正しく施工していただくために、本説明書の内容をご確認ください。

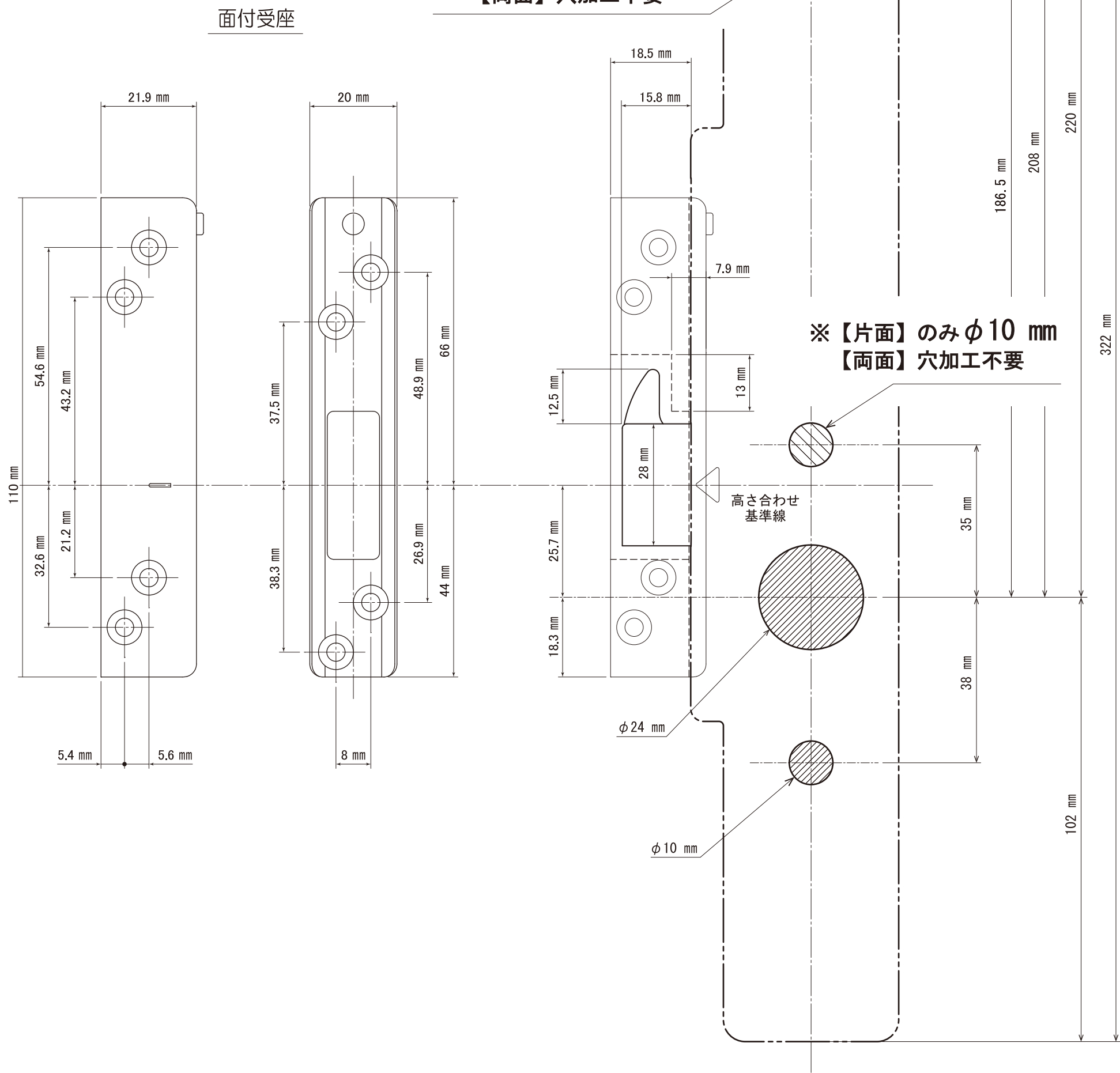

平面図
HAM錠の中心と面付受座の中心を合わせて取り付けます。

面付受座の取付位置

使用スペーサーの厚み + 6.2mm (HAM錠の厚み/2)の位置と面付受座の中心を合わせて取り付け

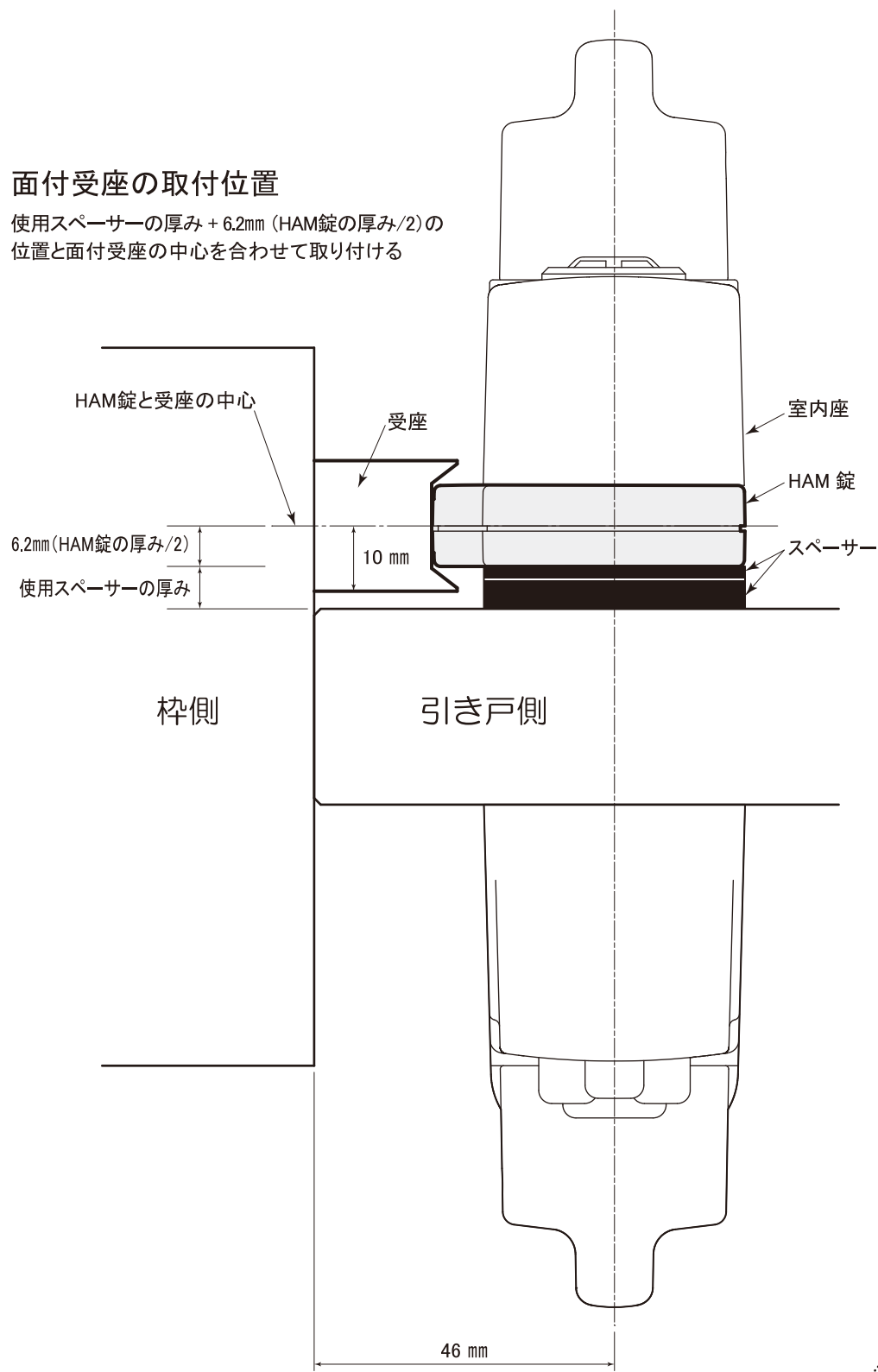

面付受座 + 面付受座アジャストプレート

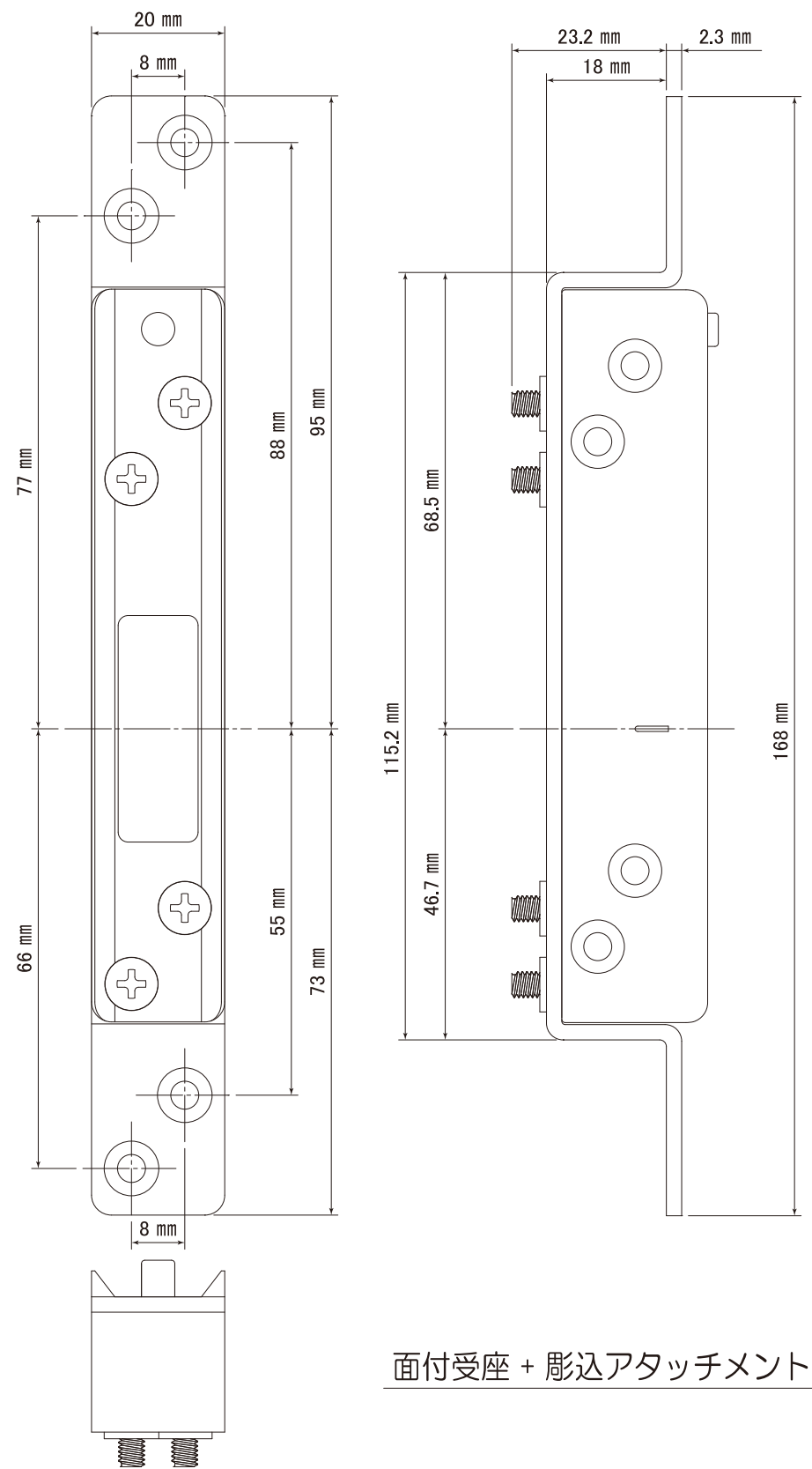

面付受座 + 彫込アタッチメント

